



Banc MIELA



mmcité **velopa**



- Banc adaptable au design parfait jusque dans les moindres détails
- Des lignes douces et finition de haute qualité pour des espaces publics modernes
- Sous-construction durable en fonte d'aluminium recyclée
- Disponible en banc simple, double ou chaise dans différentes versions
- Personnalisable grâce au choix de différents matériaux de bois et de revêtements de surface

Caractéristiques techniques

- Sous-construction en fonte d'aluminium recyclée, peut être revêtue de poudre en option
- Sièges et dossiers en lamelles ou lattes de bois massif de section rectangulaire en 2 dimensions différentes selon le modèle de banc:
 - Large, 120 x 33 mm
 - Étroit, 40 x 30 mm
- Ancrage au moyen de tiges filetées M8 sur une fondation en béton fournie par le client
- Disponible au choix avec / sans dossier et accoudoirs

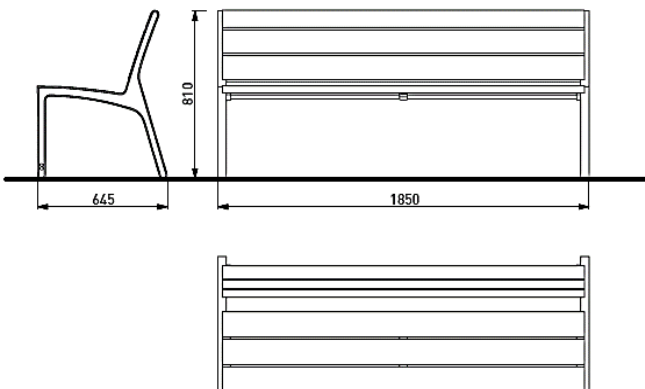
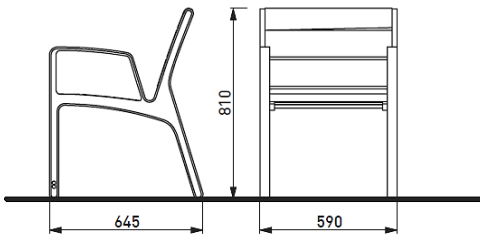

Options

- Matériaux en bois:
 - Jatoba naturel ou huilé (FSC)
 - robinier naturel ou huilé
 - Frêne thermique
 - Resysta (matériau extrêmement résistant aux intempéries, composé d'enveloppes de riz, de sel et d'huile)
- Revêtement par poudre selon le nuancier RAL standard de mmcité

Impressions

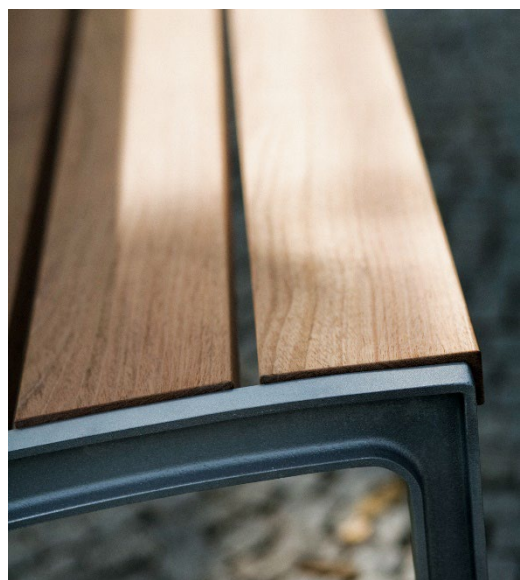

Livraison et montage dans toute la Suisse
avec des équipes de montage de
l'entreprise



Service & garantie



Showroom dans l'espace public
Références dans toute la Suisse sur demande