



Engadin



Das Engadin eignet sich mit seiner robusten Bauweise besonders gut als Mehrfachanlage bei MFH, Genossenschaften usw.

” **Der extra massive Velounterstand. Der Velounterstand Engadin ist klassisch mit Rundbogen aufgebaut. Er hält grossen Schneelasten stand und ist für höher gelegene Standorte empfohlen.**



Typ 200 cm, mit einem Anbauelement 200 cm und je einer Seitenwand links und rechts



Typ 200 cm, mit Seitenwänden links und rechts, pulverbeschichtet

Selbstverständlich kann das Engadin auch in schneearmen Gegenden aufgestellt werden. Mit den Teleskopfüssen lässt es sich gut nivellieren. Mit den Anbauelementen für 4 bis max. 7 zusätzlichen Velos ergibt sich eine formschöne Mehrfachanlage für MFH oder grössere Siedlungen.

Tipp: Nicht die ganze Breite mit Veloständern bestücken, so bleibt Platz für einen Anhänger oder einen Motorroller.



Doppel-Engadin 500 cm mit Mitteldach und Seitenwänden für total 15 Velos und 3 Roller

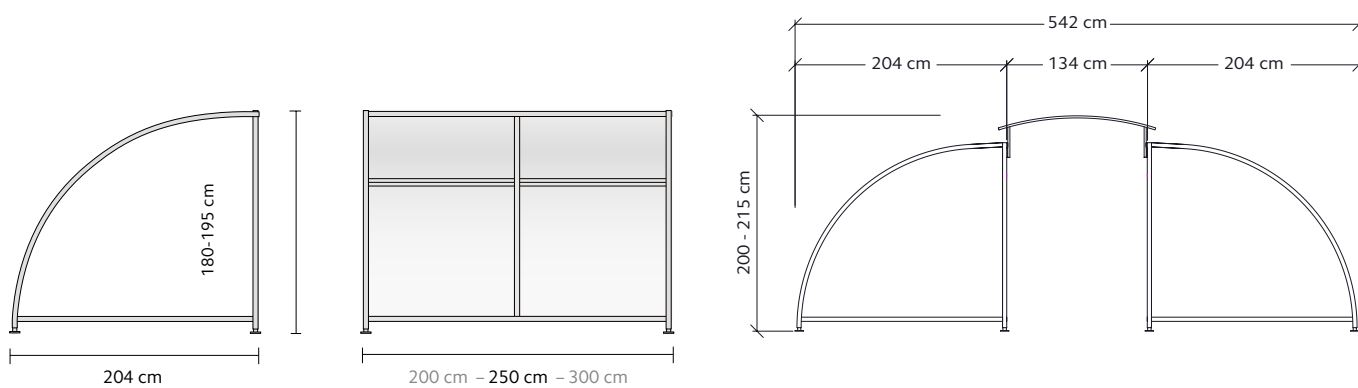

Abmessung Engadin	200 cm	250 cm	300 cm
Kapazität	4 Velos	5 Velos	6 Velos



Schweizweite Lieferung und Montage
mit eigenen Montageteams



Service & Garantieleistung



Showroom
in Spreitenbach und Villars-Ste-Croix sowie
Freiluftausstellung in Dornach