



Abri voyageurs Lugano



Caractéristiques principales

- Toit incurvé (verre acryl)
- Structure en aluminium
- Disponible dans les tailles standard suivantes :
 - 3 longueurs standard 2500/3750/5000 mm
 - Profondeur du toit : 2300 mm
 - Autres tailles sur demande
- également disponible en porte-à-faux – sans parois latérales
- En option : élément de paroi frontale pour une protection optimale contre le vent et les intempéries dans les endroits exposés
- Conforme à la norme de la LHand
- Conception et production suisses



Avec son haut toit arqué, l'abri voyageurs Lugano invite à la détente, tandis que sa polyvalence lui permet de s'intégrer parfaitement à n'importe quel paysage.

Abri voyageurs de Velopa
Attendre au sec pour un trajet sans souci

Structure

→ Finition :

- Abri voyageurs en aluminium
- Structure d'appui en plusieurs parties.
- Supports verticaux sur les parois latérales équipés d'un raccordement à l'unité de toit
- Une unité de toit incurvée montée sur la sous-structure, composée d'un tube rond à l'avant et d'un tube rectangulaire à l'arrière
- Quatre profils incurvés soudés entre les tubes et une plaque perforée des deux côtés
- Panneaux en acrylique avec couvercle en aluminium et montage en caoutchouc EPDM
- Tube avant en porte-à-faux

→ Remplissage :

- Vitrage des parois arrière et latérale : verre de sécurité trempé de 6 mm dans un cadre en aluminium
- Remplissage de toiture coupé en biais à gauche et à droite.
- Panneau acrylique de 4 mm monté au-dessus de la paroi latérale au moyen d'un support en verre

→ Drainage du toit :

- écoulement libre à l'arrière

→ Traitement :

- Construction thermolaquée, 5803E-71319-A10 mat ou sur demande.

→ Fondation :

- en bandes, fournie sur le site

Options

- Thermolaqué au choix
- Éclairage LED
- Détecteur de mouvement avec minuterie intégrée et interrupteur crépusculaire
- Tour solaire avec 4 modules solaires
- Parois arrière et latérale
 - Verre de protection contre les oiseaux
 - ESG clair
 - Plaque d'aluminium
 - Panneau massif
 - Au choix du client
- Banc ou banc assis-debout
 - Panneau Compactforming
 - Frêne thermique Natwood
 - Lamelles de sipo lasurées
 - Au choix du client
- Support pour horaires de bus
- Console pour la signalisation des arrêts de bus

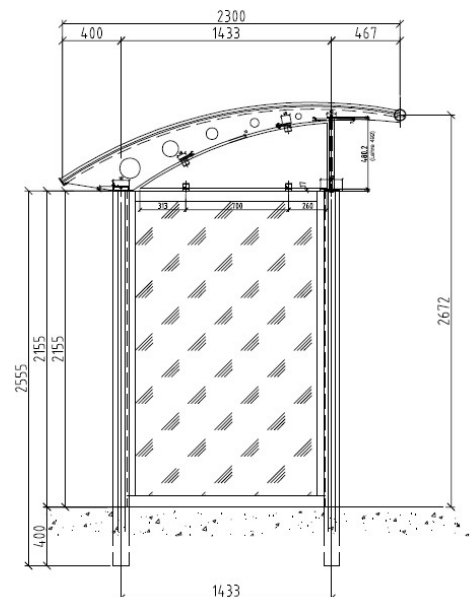
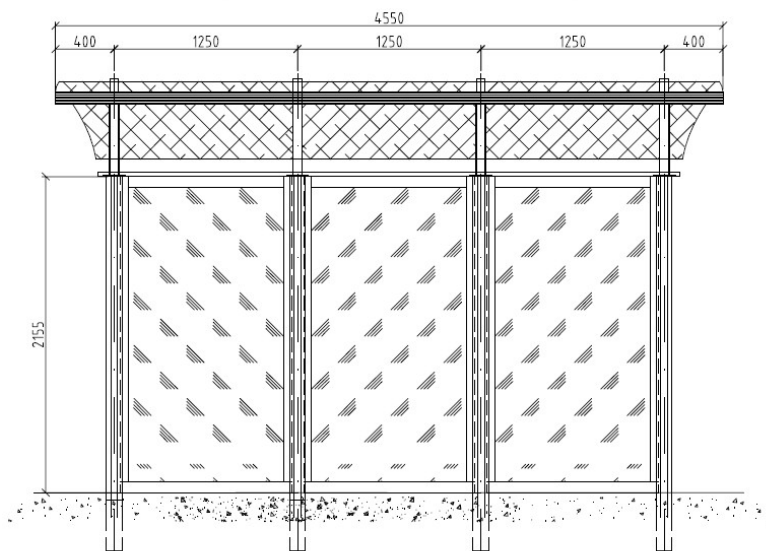

Vue Lugano en 3 parties –
autres vues sur demande



Livraison et montage dans toute la Suisse
avec des équipes de montage de l'entreprise



Service & garantie



Showroom dans l'espace public
Références dans toute la Suisse sur demande

LUGANO

Exemples d'application et détails



